

La "FITM2" è un'incartonatrice automatica studiata per risolvere innumerevoli problemi legati a qualsiasi tipo di confezione in cartone tipo americano. Le sue principali doti sono:

- ingombri ridotti;
- elasticità e semplicità di funzionamento;
- possibilità di lavorare con cartoni anche di qualità bassa;
- cambio formato facilitato;
- affidabilità molto alta;
- produzione elevata;
- bassi costi di acquisto e di gestione.

Una delle sue doti maggiori è sicuramente lo spazio che occupa, impegnando solo circa 5 mt. in lunghezza, pur inglobando due macchine in una (apricartone e incartonatrice). La semplicità di riempimento dei cartoni (brevetto) la rendono una macchina molto versatile, pur senza adottare sistemi costruttivi molto complessi, sicuramente dannosi ai fini lavorativi e quindi dell'efficienza. La gestione della FITM2 è elettronica, con visualizzatore touch-screen per le impostazioni dei programmi di lavoro e delle altre varianti. La produzione è di 25 strati al minuto per barattoli in banda stagnata, cambiando semplicemente le piastre di sollevamento (teste magnetiche o altri attuatori finali) si possono confezionare bottiglie, vasi in vetro e altro. La FITM2 è una macchina a due teste di caricamento, aumentando il numero di teste e aggiungendo un secondo apricartone in linea, la velocità di produzione raggiunge i 40 strati al minuto e quindi i 40 cartoni al minuto, nel caso in cui il cartone è di un solo strato. Il cartone all'uscita della macchina non ha nessuno incollaggio, dovendo poi passare nell'incollacartone o nastratrice, posti a valle dell'incartonatrice stessa. Proprio per la sua semplicità la FITM2 crea pochissimi fermo macchina, agevolando quindi l'intero impianto di confezionamento e quindi la produzione media giornaliera.

CARATTERISTICHE TECNICHE:

- Alimentazione elettrica 380 V;
- Alimentazione pneumatica 6/7 bar ;
- Potenza elettrica installata 2.7 Kw ;
- Consumo aria compressa ~300NL/min.

Costruzioni Meccaniche



Macchine e accessori

per l'imballaggio e il confezionamento

Via Firenze, 43 84015 Nocera Superiore (SA) Telefono 081.925925 Fax 081.5170484 e-mail: mannara.srl@libero.it

Costruzioni Meccaniche



Macchine e accessori
per l'imballaggio e il confezionamento



INCARTONATRICE AUTOMATICA FITM2

INCARTONATRICE AUTOMATICA FI TM2 (brevettata)

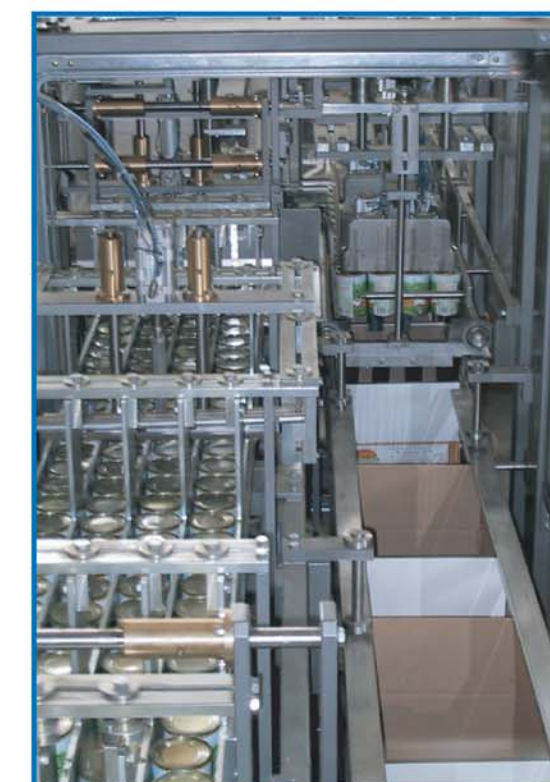

MACCHINA IN FUNZIONE

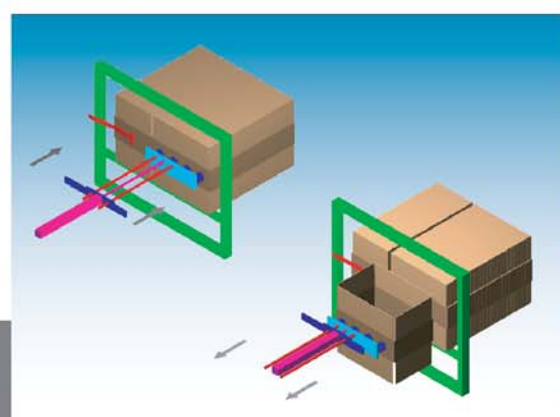

APERTURA DEI CARTONI

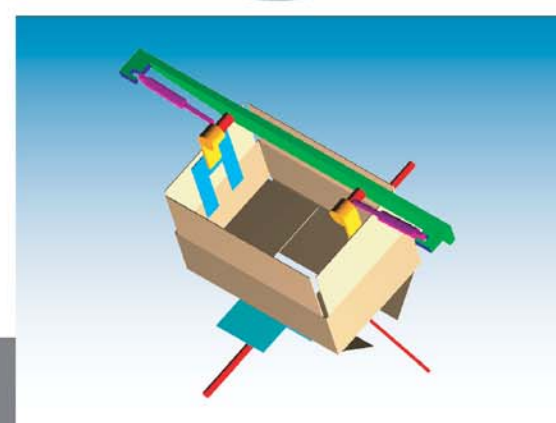

BLOCCO FALDE SUPERIORI
E CHIUSURA FALDE INFERIORI

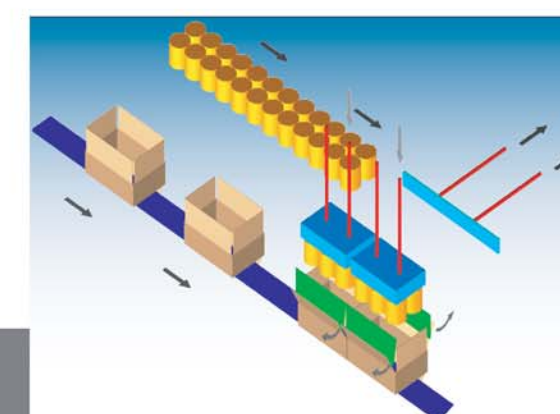

RIEMPIMENTO DEI CARTONI CON DUE TESTE MAGNETICHE